



www.wmsystem.com

PROFESIONALES | LIGERAS | RÁPIDAS



RAMPAS DE CARGA

RESOLVEMOS TODAS LAS NECESIDADES DE CARGA Y DESCARGA
CON NUESTRAS RAMPAS A MEDIDA PARA TODO TIPO DE VEHÍCULO.

WM SYSTEM

UNA HISTORIA HECHA DE INNOVACIONES

Desde su creación, WM System proporciona soluciones diseñadas para responder a las necesidades de las personas. Incluso si aún no saben que las tienen.

Al desarrollar cada uno de sus productos, WM System se basa en los principios de sencillez, seguridad y calidad, así como en el estudio atento de las exigencias de la persona que utilizará el producto.

Siguiendo estas directrices, la empresa ha crecido y se ha especializado en tres divisiones distintas que hablan el idioma de la movilidad.

Empezamos diseñando y realizando rampas de carga, un equipo fundamental en muchos sectores profesionales.

Después, comenzamos a ocuparnos del sector de las rampas de acceso para favorecer la accesibilidad y la

autonomía de las personas.

El último en llegar a nuestra familia es WM Flexy. El carro modular y componible que facilita y permite organizar mejor el trabajo.

Todos nuestros productos están fabricados enteramente en Italia, con materiales de alta calidad. Diseño auténtico y fabricación italiana: estas son solo dos de las muchas razones por las que nuestros clientes confían en nosotros y nos eligen, una vez tras otra.

Gracias a nuestra pasión, el duro trabajo y una labor continua de I+D desde 1991, nos hemos convertido en líderes europeos en los sectores de las rampas de carga.

Año tras año, nuevos clientes nos eligen como socios fiables con los que emprender el camino de la mejora.

RAMPAS DE CARGA



RAMPAS DE ACCESO

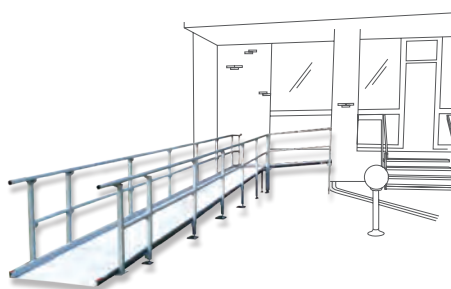

CARROS



SERVICIO COMPLETO



ASESORAMIENTO
PERSONALIZADO



DISEÑO A MEDIDA



PRODUCCIÓN
100% ITALIANA



ENTREGA EN PLAZOS
BREVES



ASISTENCIA
POSVENTA

TODAS LAS RAMPAS WM SYSTEM OFRECEN



CONFIRMACIÓN
DE CALIDAD TÜV



NO ES NECESARIA
LA HOMOLOGACIÓN



2 AÑOS DE
GARANTÍA



SISTEMA
PATENTADO



ELABORACIÓN
ITALIANA

RAZONES PARA ELEGIR NUESTRAS RAMPAS

FLEXIBILIDAD

Gama completa de rampas manuales idóneas para todos los sectores y para cualquier necesidad específica.

CALIDAD

Gracias a los departamentos internos de soldadura y CNC, podemos garantizar los más altos estándares de calidad. Nuestras rampas son robustas y duraderas.

AHORRO DE TIEMPO

Reducen notablemente el tiempo necesario para cargar y descargar la mercancía, ya que el operador trabaja con total autonomía.

SEGURIDAD

Mejoran las condiciones y la seguridad en el trabajo, para trabajar sin riesgos.

GRACIAS A NUESTRA RED DE DISTRIBUIDORES, ACTIVA EN TODO EL MUNDO, OFRECEMOS AYUDA Y ASISTENCIA PERSONALIZADA A TODOS NUESTROS CLIENTES.

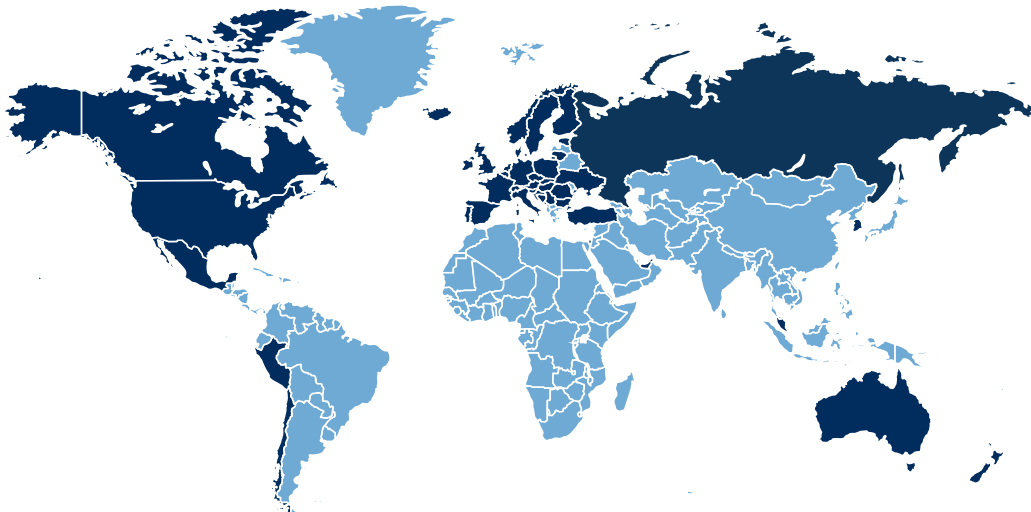

40

PRESENCIA EN
40 PAÍSES

WM PC

RAMPA DE CARGA
IDÓNEA PARA CARGAS
DE HASTA 1800 KG
PARA VEHÍCULOS
COMERCIALES
LIGEROS. MÁS
DE 500 MEDIDAS
DISPONIBLES



CAPACIDAD DE CARGA

600 / 1000 / 1500 /
1800 kg



DIMENSIONES PERSONALIZADAS

Ancho de 60 a 137,5 cm
Largo de 195 a 325 cm



MANIPULACIÓN

rotación hacia dentro/
fuera



COLOR

rojo

CAPACIDAD DE CARGA: HASTA 1800 KG



Superficie de aluminio
damero antideslizante



Rueda de apertura
facilitada



Pies de altura ajustable con
posicionamiento automático



Placa móvil de transición
entre superficies



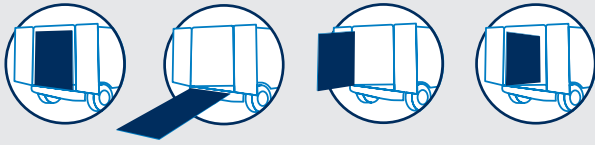

APERTURA Y CIERRE

Doble sistema de apertura/cierre patentado: en sentido horizontal para realizar la carga y descarga de la mercancía o bien vertical para entrar en el furgón, dejando completamente libres el compartimento de carga y el acceso al furgón. El sistema de resortes equilibra el peso de la rampa, aligerándola durante las operaciones para poder manejarla con seguridad y autonomía.

EQUIPAMIENTO OPCIONAL



GANCHO DE FIJACIÓN INTERNO

Gancho utilizado para bloquear la rampa en posición completamente girada hacia el interior del vehículo.

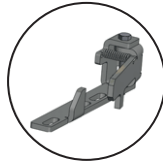

KIT ANTIVIENTO

Permite fijar la rampa cuando está completamente girada hacia fuera. Así se evita que las ráfagas de viento la hagan girar, con el riesgo de golpear a personas o cosas.



KIT DE TERCERA PIEZA SUPLEMENTARIA

Reduce el ángulo de la pendiente de la rampa, que puede plegarse en tres partes. Es perfecto para vehículos pequeños. Disponible para capacidades de carga hasta 1000 kg, ancho máx. de 100 cm y longitud fija de 80 cm.



KIT DE EXTENSIÓN DESMONTABLE

Una tercera pieza desmontable, dotada de ruedas, que se añade a la rampa en caso necesario. Disponible para capacidades de carga hasta 1500 kg.

SECTORES DE USO



LIMPIEZA A GRAN ESCALA



CONSTRUCCIÓN



LAVANDERÍAS INDUSTRIALES



JARDINERÍA TRACTORES COMPACTOS CUATRICICLOS



DISTRIBUIDORES AUTOMÁTICOS RECREATIVAS



LOGÍSTICA-DISTRIBUCIÓN

EJEMPLOS DE POSIBLES CONFIGURACIONES MODELO WM PC	L2 (mm)	A (mm)	L (mm)	H (mm)	P (mm)	P1 (mm)	P2 (mm)	Capac. (kg)	Peso* (kg)
	900	2200	1165	1215	95	250	8	600	81
	950	2500	1215	1365	95	250	8	600	88
	1000	3000	1265	1615	95	250	8	1000	106
	1000	3250	1265	1740	95	250	8	1500	124
	1050	2700	1315	1515	95	250	8	600	96
	1100	3000	1365	1615	95	250	8	1500	131
	1100	2500	1365	1365	95	250	8	1000	106
	1200	2700	1465	1465	95	250	8	1000	117
	1200	3250	1465	1740	95	250	8	1500	148
	1250	2800	1515	1515	95	250	8	1000	128
	1250	3000	1515	1615	95	250	8	1500	145
	1300	3000	1565	1615	95	250	8	1000	139
1300	3250	1565	1740	95	250	8	1500	159	
1350	3200	1615	1715	95	250	8	1500	160	
1350	3250	1615	1740	95	250	8	1800	171	

* El peso indicado no incluye el kit de montaje, el cual depende del tipo de furgón (mín. 2 kg - máx. 7 kg).

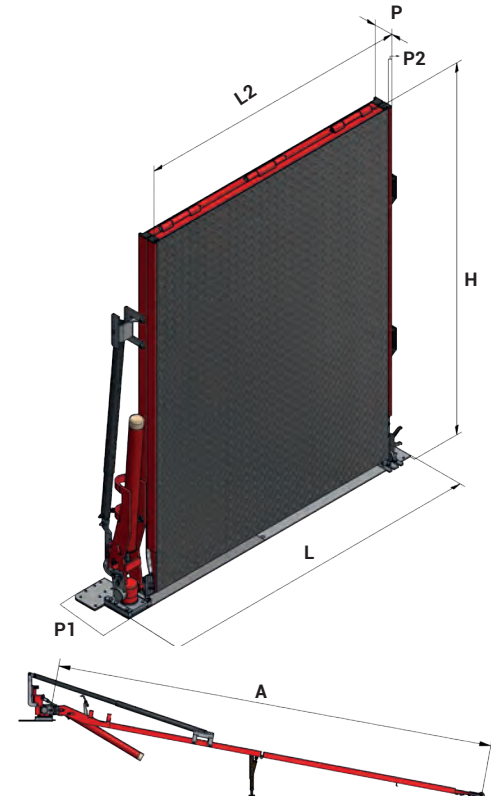

WM ME

RAMPA DE CARGA
SENCILLA Y ROBUSTA.
IDÓNEA PARA CARGAS
PESADAS CON
CAPACIDAD DE CARGA
DE 600 KG A 1800 KG



CAPACIDAD DE CARGA

600 / 1000 / 1500 /
1800 kg



DIMENSIONES PERSONALIZADAS

Ancho de 60 a 137,5 cm
Largo de 195 a 325 cm



MANIPULACIÓN

Apertura en sentido
horizontal



COLOR
verde

CAPACIDAD DE CARGA: HASTA 1800 KG

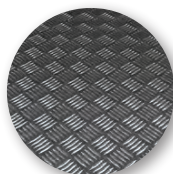

Superficie de aluminio
damero antideslizante



Rueda de apertura
facilitada

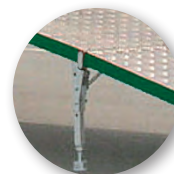

Pies de altura ajustable
con posicionamiento
automático



Placa móvil de transición
entre superficies





APERTURA Y CIERRE

La rampa se abre y se cierra en dos partes, en sentido horizontal. El sistema de resortes equilibra el peso de la rampa, aligerándola durante las operaciones de apertura y cierre, de forma que cualquier persona la pueda manejar con seguridad. Bajo pedido, es posible obtener una versión con resortes en ambos lados para simplificar aún más las operaciones de apertura de la rampa.

EQUIPAMIENTO OPCIONAL

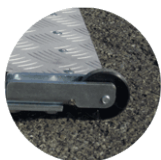

KIT DE RUEDA EN EL LADO IZQUIERDO

Diseñado para simplificar la apertura y el cierre de la rampa y facilitar su manipulación. La versión estándar se monta en el lado derecho, pero también está disponible de forma opcional para el lado izquierdo.

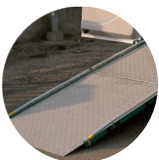

BORDES LATERALES ABATIBLES

Bordes laterales anticaida de aluminio para aumentar la seguridad en ciertos tipos de uso.

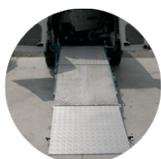

KIT DE TERCERA PIEZA SUPLEMENTARIA

Reduce el ángulo de la pendiente de la rampa, que puede plegarse en tres partes. Es perfecto para vehículos pequeños. Disponible para capacidades de carga hasta 1000 kg, ancho máx. de 100 cm y longitud fija de 80 cm.



KIT DE EXTENSIÓN DESMONTABLE

Una tercera pieza desmontable, dotada de ruedas, que se añade a la rampa en caso necesario. Disponible para capacidades de carga hasta 1500 kg.

SECTORES DE USO



JARDINERÍA
TRACTORES
COMPACTOS



CONSTRUCCIÓN



CUATRICICLOS



LIMPIEZA A
GRAN ESCALA



TRANSPALETA



LOGÍSTICA-
DISTRIBUCIÓN

EJEMPLOS DE POSIBLES CONFIGURACIONES MODELO WM ME

L2 (mm)	A (mm)	L (mm)	H (mm)	P (mm)	P1 (mm)	P2 (mm)	Capac. (kg)	Peso* (kg)
900	2200	1165	1215	95	250	8	600	79
950	2500	1215	1365	95	250	8	600	86
1000	3000	1265	1615	95	250	8	1000	104
1000	3250	1265	1740	95	250	8	1500	122
1050	2700	1315	1515	95	250	8	600	94
1100	3000	1365	1615	95	250	8	1500	129
1100	2500	1365	1365	95	250	8	1000	104
1200	2700	1465	1465	95	250	8	1000	115
1200	3250	1465	1740	95	250	8	1500	146
1250	2800	1515	1515	95	250	8	1000	126
1250	3000	1515	1615	95	250	8	1500	143
1300	3000	1565	1615	95	250	8	1000	137
1300	3250	1565	1740	95	250	8	1500	157
1350	3200	1615	1715	95	250	8	1500	158
1350	3250	1615	1740	95	250	8	1800	169

* El peso indicado no incluye el kit de montaje, el cual depende del tipo de furgón (mín. 2 kg - máx. 7 kg).



WM PC-R WM ME-R

RAMPA DE CARGA
CON SUPERFICIE
ANTIDESLIZANTE DE
METAL DESPLEGADO,
IDÓNEA PARA EQUIPOS
CON GRANDES
RUEDAS NEUMÁTICAS



CAPACIDAD DE CARGA
500 kg



**DIMENSIONES
PERSONALIZADAS**
Ancho de 60 a 137,5 cm
Largo de 195 a 325 cm



MANIPULACIÓN
PC-R rotación hacia
dentro/fuera
ME-R apertura en
sentido horizontal



COLOR PC-R
azul



COLOR ME-R
verde

CAPACIDAD DE CARGA: HASTA 500 KG

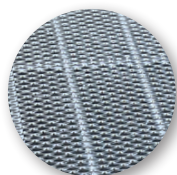

Superficie antideslizante
de metal desplegado

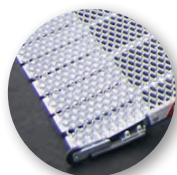

Rueda de apertura
facilitada

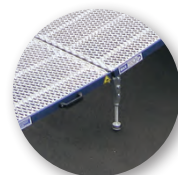

Pies de altura ajustable con
posicionamiento automático

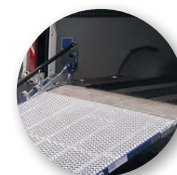

Placa móvil de transición
entre superficies



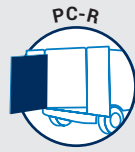
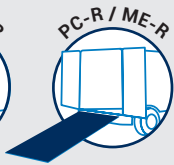

APERTURA Y CIERRE

Doble sistema de apertura patentado. Puede abrirse y cerrarse en sentido horizontal para realizar la carga y descarga de la mercancía. El sistema de resortes equilibra el peso de la rampa, aligerándola durante las operaciones de apertura y cierre, de forma que cualquier persona la pueda manejar con seguridad y autonomía.

EQUIPAMIENTO OPCIONAL

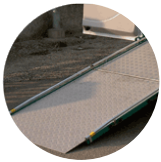

BORDES LATERALES ABATIBLES

Bordes laterales anticaída de aluminio para aumentar la seguridad en ciertos tipos de uso.



PIES ESPECIALES

En caso de medios con muy poca altura desde el suelo, están disponibles los pies especiales, que crean dos ángulos diferentes de pendiente en la superficie para facilitar la subida.



KIT DE TERCERA PIEZA SUPLEMENTARIA

Reduce el ángulo de la pendiente de la rampa, que puede plegarse en tres partes. Es perfecto para vehículos pequeños. Disponible para capacidades de carga hasta 1000 kg, ancho máx. de 100 cm y longitud fija de 80 cm.

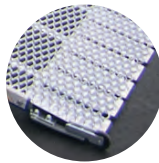

KIT DE RUEDA EN EL LADO IZQUIERDO

Diseñado para simplificar la apertura y el cierre de la rampa y facilitar su manipulación. La versión estándar se monta en el lado derecho, pero también está disponible de forma opcional para el lado izquierdo.

SECTORES DE USO



JARDINERÍA
TRACTORES
COMPACTOS



MOTOCICLETAS
BICICLETAS



CUATRICICLOS

EJEMPLOS DE POSIBLES CONFIGURACIONES MODELO WM PC-R ME-R	L2 (mm)	A (mm)	L (mm)	H (mm)	P (mm)	P1 (mm)	P2 (mm)	Capac. (kg)	Peso* (kg)
	900	2200	1165	1215	95	250	8	500	80
	950	2500	1215	1365	95	250	8	500	87
	1000	3000	1265	1615	95	250	8	500	105
	1000	3250	1265	1740	95	250	8	500	111
	1050	2700	1315	1515	95	250	8	500	95
	1100	3000	1365	1615	95	250	8	500	120
	1100	2500	1365	1365	95	250	8	500	105
	1200	2700	1465	1465	95	250	8	500	116
	1200	3250	1465	1740	95	250	8	500	135
	1250	2800	1515	1515	95	250	8	500	115
	1250	3000	1515	1615	95	250	8	500	134
	1300	3000	1565	1615	95	250	8	500	138
1300	3250	1565	1740	95	250	8	500	150	
1350	3200	1615	1715	95	250	8	500	151	
1350	3250	1615	1740	95	250	8	500	152	

* El peso indicado no incluye el kit de montaje, el cual depende del tipo de furgón (mín. 2 kg - máx. 7 kg).

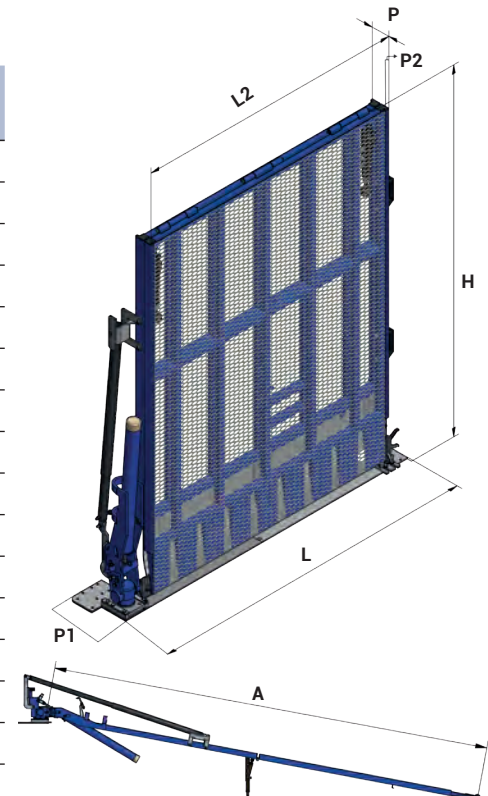

WM LIGHT PLUS

RAMPA DE CARGA DE ALUMINIO, LIGERA Y RESISTENTE, PARA CARGAS HASTA 600 KG. DOTADA DE ROTACIÓN HACIA FUERA PARA ACCEDER RÁPIDAMENTE AL COMPARTIMIENTO.



CAPACIDAD DE CARGA
400 y 600 kg



DIMENSIONES PERSONALIZADAS
Ancho de 40 a 120 cm
Largo de 175 a 325 cm



MANIPULACIÓN
Rotación hacia fuera



COLOR
azul

CAPACIDAD DE CARGA: HASTA 600 KG



Superficie de aluminio anodizado, antideslizante



Placa móvil de transición entre superficies



Dos ruedas para facilitar la apertura

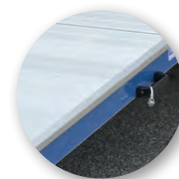

Bordes laterales anticaida (6 cm)



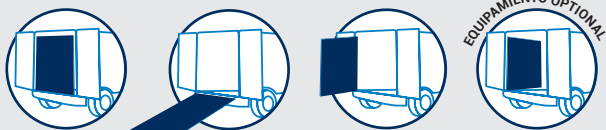

APERTURA Y CIERRE: Sistema de apertura patentado. Puede abrirse y cerrarse en sentido horizontal para realizar la carga y descarga de la mercancía. Segunda apertura en sentido vertical, rotación hacia fuera de 90°, para acceder rápida y libremente a la superficie de carga sin utilizar la rampa. El sistema de resortes equilibra el peso de la rampa, aligerándola muchísimo durante las operaciones de apertura y cierre, de forma que cualquier persona la pueda manejar con seguridad y sin esfuerzos. La rampa está dotada de ruedas en ambos lados que le permiten deslizarse por el suelo. Bajo pedido, está disponible un kit de rotación que permite abrir la rampa hacia el interior del furgón.

EQUIPAMIENTO OPCIONAL



ROTACIÓN HACIA DENTRO

Kit de rotación que permite girar la rampa 90° hacia el interior del furgón. Incluye un gancho especial para fijar la rampa en el interior.



SUPERFICIE PERFORADA CON AGUJEROS

En exclusiva para WM System. Superficie de aluminio perforado con agujeros convexos alternados. Para ofrecer la máxima adherencia en presencia de agua, lluvia y nieve, así como para brindar una ligereza extremada.



PLACA MÓVIL DE TRANSICIÓN PARA USO COMO PUENTE

Placa móvil de transición de forma curvada, especialmente idónea cuando se utiliza la rampa como puente para conectar dos superficies que se hallan a alturas diferentes. Dispone de un perno especial que bloquea sus bisagras.



KIT DE TERCERA PIEZA SUPLEMENTARIA

Reduce el ángulo de la pendiente de la rampa, que puede pegarse en tres partes. Es perfecto para vehículos pequeños. Disponible para capacidades de carga hasta 600 kg. Ancho máx. de 100 cm y longitud fija de 80 cm.

SECTORES DE USO



MÉDICO
AMBULANCIAS



CÁTERIN



EVENTOS
CONCIERTOS



MULTISERVICIOS
LIMPIEZA A
PEQUEÑA
ESCALA



MOTOCICLETAS
BICICLETAS



LAVANDERÍAS
INDUSTRIALES

EJEMPLOS DE POSIBLES CONFIGURACIONES MODELO WM LIGHT PLUS

L2 (mm)	A (mm)	L (mm)	H (mm)	P (mm)	P1 (mm)	P2 (mm)	Capac. (kg)	Peso* (kg)
900	2200	1165	1175	203	250	60	600	71
950	2500	1215	1300	203	250	60	600	78
1000	3000	1265	1425	203	250	60	600	83
1000	3250	1265	1175	203	250	60	600	76
1050	2700	1315	1550	203	250	60	600	89
1100	3000	1365	1425	203	250	60	400	87
1100	2500	1365	1675	203	250	60	400	96
1200	2700	1465	1800	203	250	60	400	101
1200	3250	1465	1425	203	250	60	400	89
1250	2800	1515	1675	203	250	60	400	98
1250	3000	1515	1550	203	250	60	400	96
1300	3000	1565	1800	203	250	60	400	106
1300	3250	1565	1425	203	250	60	400	95
1350	3200	1615	1675	203	250	60	400	105
1350	3250	1615	1800	203	250	60	400	111

* El peso indicado no incluye el kit de montaje, el cual depende del tipo de furgón (mín. 2 kg - máx. 7 kg).

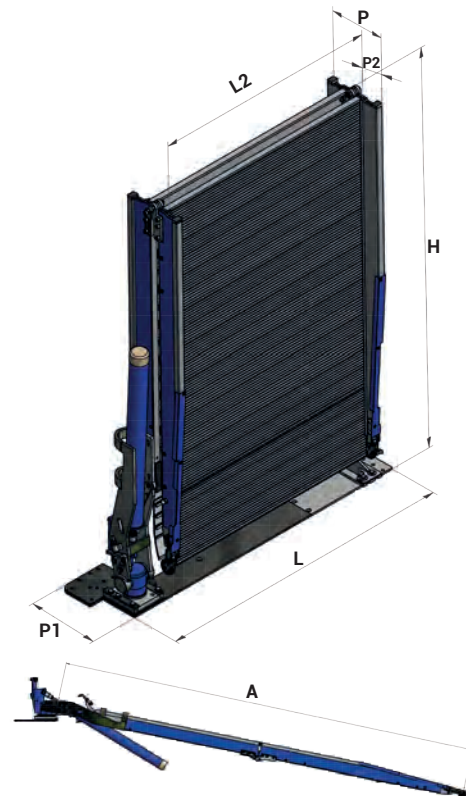

WM LIGHT

RAMPA DE CARGA DESMONTABLE. ES EL MODELO MÁS VERSÁTIL DE LA GAMA WM Y SE ADAPTA MUY BIEN A CARGAS LIGERAS DE HASTA 400 KG.



CAPACIDAD DE CARGA
400 kg



DIMENSIONES PERSONALIZADAS
Ancho de 40 a 105 cm
Largo de 150 a 325 cm



MANIPULACIÓN
Desmontable



COLOR
azul

CAPACIDAD DE CARGA: HASTA 400 KG



Superficie de aluminio anodizado, antideslizante

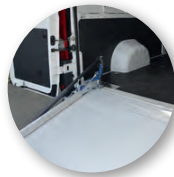

Placa móvil de transición entre superficies



Dos ruedas para facilitar la apertura



Enganche y desenganche rápido



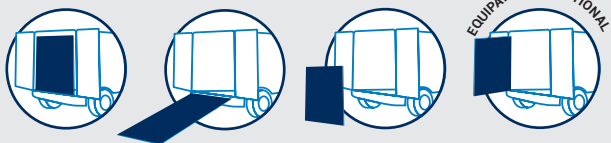

APERTURA Y CIERRE: Bajo pedido, está disponible un kit de rotación hacia fuera que permite abrir la rampa en sentido vertical, como una segunda puerta. Este sistema permite acceder al compartimento de carga del vehículo sin utilizar la rampa.

DESMONTABILIDAD Y TRANSPORTE: La rampa se retira fácilmente del vehículo por medio de las manillas situadas a los lados. Una vez retirada la rampa, la superficie de carga queda completamente libre. El sistema de enganche y desenganche rápido permite trasladar la rampa rápidamente de un vehículo a otro.

EQUIPAMIENTO OPCIONAL



ROTACIÓN HACIA FUERA

Kit de rotación que permite girar la rampa 90° hacia el exterior del furgón. Permite acceder al compartimento de carga del vehículo sin utilizar la rampa.

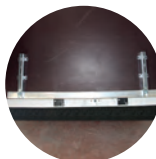

3 TIPOS DE MONTAJE

- Montaje fijo
- 2 placas de montaje
- Montaje con barra completa



USO COMO PUENTE

Gracias a un perno especial que bloquea sus bisagras, la rampa puede utilizarse como puente para conectar dos superficies situadas a alturas diferentes (vehículo y escalones, muelles, etc.).

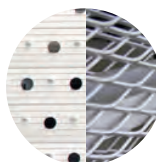

TIPOS DE SUPERFICIE

Es posible obtener una rampa con la superficie de aluminio perforado con agujeros convexos alternados, modelo WM LIGHT-F. Esta superficie aumenta la resistencia al deslizamiento sin modificar la capacidad de carga de 400 kg. Como alternativa, la versión WM LIGHT-R ofrece una superficie de aluminio desplegado. Capacidad máx. de carga: 300 kg.

SECTORES DE USO



MULTISERVICIOS
LIMPIEZA A
PEQUEÑA ESCALA



CÁTERIN



MOTOCICLETAS
BICICLETAS



ELECTRICISTAS
FONTANEROS



MÉDICO
AMBULANCIAS



EVENTOS
CONCIERTOS

EJEMPLOS DE POSIBLES CONFIGURACIONES MODELO WM LIGHT

L2 (mm)	A (mm)	L (mm)	H (mm)	P (mm)	P1 (mm)	P2 (mm)	Capac. (kg)	Peso* (kg)
600	2000	900	1090	203	345	60	400	46
650	2250	950	1215	203	345	60	400	51
700	2000	1000	1090	203	345	60	400	49
750	2500	1050	1340	203	345	60	400	58
800	2750	1100	1465	203	345	60	400	64
800	3000	1100	1590	203	345	60	400	68
800	3250	1100	1715	203	345	60	400	72
850	2500	1150	1340	203	345	60	400	62
850	3250	1150	1715	203	345	60	400	75
900	3000	1200	1590	203	345	60	400	73
950	2750	1250	1465	203	345	60	400	71
1000	2500	1300	1340	203	345	60	400	68
1000	2750	1300	1465	203	345	60	400	73
1000	3000	1300	1590	203	345	60	400	78
1050	3250	1350	1715	203	345	60	400	85

* El peso indicado no incluye el kit de montaje (5 kg). El equipo opcional de rotación hacia fuera pesa otros 6 kg.

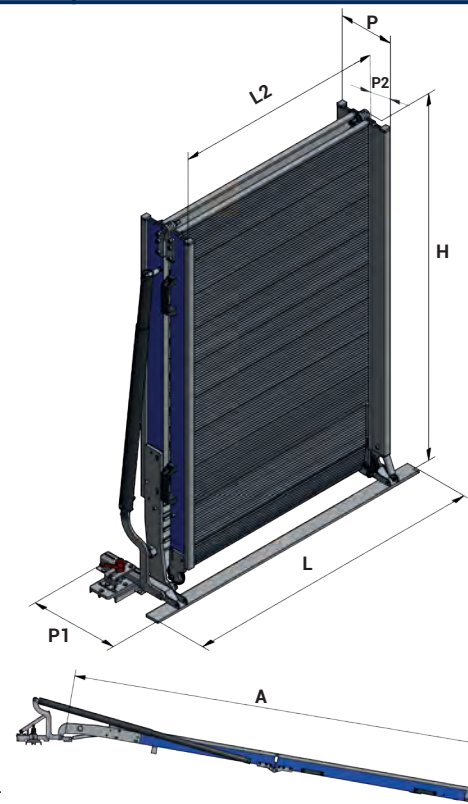

WM EASY

RAMPA DE CARGA
CON COLOCACIÓN LA-
TERAL, ÁGIL Y FÁCIL
DE UTILIZAR. DEJA
LIBRE EL COMPARTI-
MIENTO DE CARGA.



CAPACIDAD DE CARGA
300 kg



**DIMENSIONES
PERSONALIZADAS**
Ancho de 80 cm
Largo de 200, 225, 250,
275 y 300 cm



MANIPULACIÓN
Colocación lateral



COLOR
amarillo

CAPACIDAD DE CARGA: HASTA 300 KG



Superficie de aluminio
anodizado y perforado



Colocación lateral para ocupar
el menor espacio posible

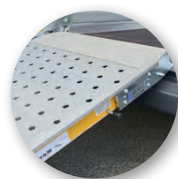

Bordes laterales
anticaída

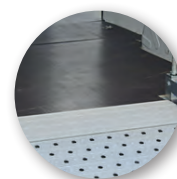

Placa móvil de transición
entre superficies

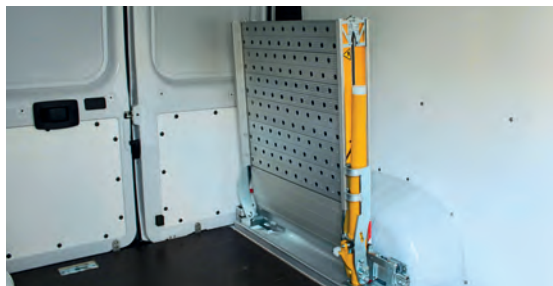

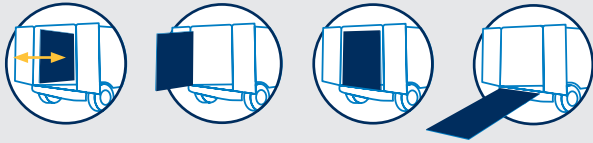

APERTURA Y CIERRE

La manipulación con colocación lateral, ágil y fácil de utilizar, permite dejar libre el compartimiento de carga y reduce al mínimo el espacio ocupado.

EQUIPAMIENTO OPCIONAL



VERSIÓN DERECHA

Bajo pedido, es posible fijar la rampa en el lado derecho del furgón, invirtiendo su sentido de rotación.

SECTORES DE USO



MÉDICO
AMBULANCIAS



PMR
TRANSPORTE
DE PERSONAS



TRANSPORTISTAS
ALQUILER DE
VEHÍCULOS

COMPARTIMIENTO DE CARGA LIBRE:

- COLOCACIÓN LATERAL
- ACCESO SIEMPRE LIBRE
- NINGÚN OBSTÁCULO EN LA SUPERFICIE

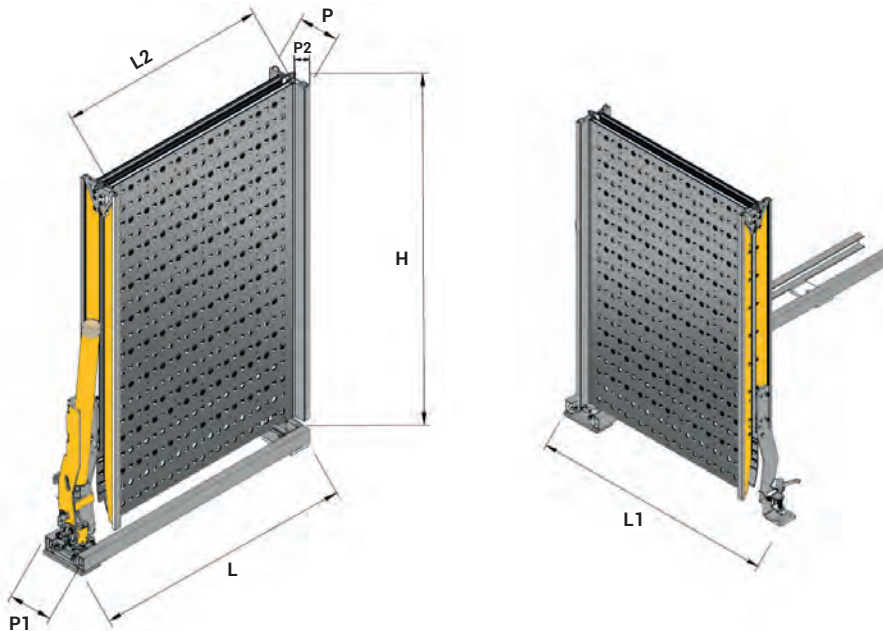
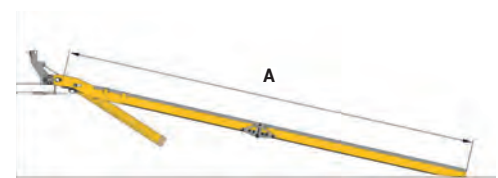

TODOS LOS MODELOS	L2 (mm)	L (mm)	L1 (mm)	A (mm)	H (mm)	P (mm)	P1 (mm)	P2 (mm)	Capac. (Kg)	Peso* (Kg)
EASY	800	1170	1180	2000	1180	155	250	45	300	64
EASY	800	1170	1180	2250	1305	155	250	45	300	67
EASY	800	1170	1180	2500	1430	155	250	45	300	70
EASY	800	1170	1180	2750	1555	155	250	45	300	73
EASY	800	1170	1180	3000	1680	155	250	45	300	75

* El peso indicado incluye el kit de montaje.

WM READY

RAMPA DE CARGA DESMONTABLE, LIGERA Y MANEJABLE, CON SUPERFICIE DE ALUMINIO NO ANODIZADO



CAPACIDAD DE CARGA
300 kg



DIMENSIONES PERSONALIZADAS
Ancho de 80 cm
Largo de 225, 250 y 300 cm



MANIPULACIÓN
Desmontable



COLOR
Gris

CAPACIDAD DE CARGA: HASTA 300 KG



Superficie de aluminio antideslizante



Bordes laterales anticaída (4,5 cm)



Resorte de gas para facilitar la manipulación



Enganche y desenganche rápido



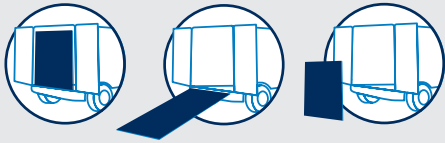

DESMONTABILIDAD Y TRANSPORTE: La rampa se retira fácilmente del vehículo por medio de las manillas situadas a los lados. Una vez retirada la rampa, la superficie de carga queda completamente libre. El sistema de enganche y desenganche rápido permite trasladar la rampa rápidamente de un vehículo a otro.

EQUIPAMIENTO OPCIONAL

MONTAJE FIJO



Bajo pedido, es posible montar una base fija en la rampa. De esta forma, la rampa se vuelve fija y no es posible desmontarla del vehículo. Esta solución simplifica y agiliza las operaciones de montaje, que tienen una duración aproximada de 30 minutos.

SECTORES DE USO



ELECTRICISTAS
FONTANEROS



MULTIUTILIDAD



PMR -
TRANSPORTE
DE PERSONAS

GANCHO DE BLOQUEO:

• SEGURO Y SENCILLO

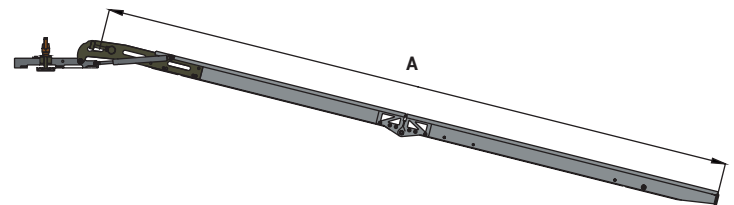
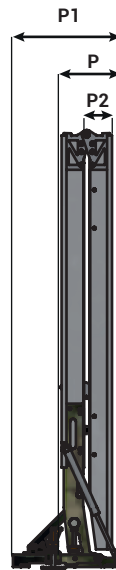
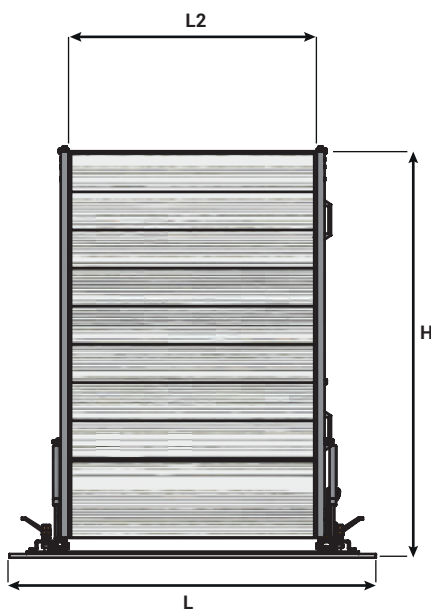

TODOS LOS MODELOS	L2 (mm)	L (mm)	A (mm)	H (mm)	P (mm)	P1 (mm)	P2 (mm)	Capac. (Kg)	Peso* (Kg)
READY	800	1090	2250	1215	185	330	45	300	33
READY	800	1090	2500	1340	185	330	45	300	39
READY	800	1090	3000	1590	185	330	45	300	45

* El peso indicado no incluye el kit de montaje, 2 kg.

WM MOBILE

RAMPA DE CARGA MÓVIL. SE PLIEGA EN DOS PARA PODER GUARDARLA FÁCILMENTE EN EL FURGÓN Y SE UTILIZA SIMPLEMENTE APOYADA, SIN NINGÚN TIPO DE MONTAJE.



CAPACIDAD DE CARGA
300 kg



DIMENSIONES PERSONALIZADAS
Ancho de 30 a 100 cm
Largo de 150 a 325 cm



MANIPULACIÓN
Móvil



COLOR
verde

CAPACIDAD DE CARGA: HASTA 300 KG



Superficie de aluminio antideslizante



Placa de transición ajustable, apoyada sobre la superficie



Bordes laterales anticaida (5 cm)



Cuatro ruedas y dos manillas para facilitar el transporte





DESMONTABILIDAD Y TRANSPORTE

Rampa móvil sin montaje, se utiliza simplemente apoyada en el furgón. El sistema especial de apoyo es ajustable y tiene cuatro posiciones para adaptarse lo mejor posible a furgones de varias alturas.

EQUIPAMIENTO OPCIONAL



SUPERFICIE ANODIZADA

Para obtener mayor resistencia con el paso del tiempo y una estética más agradable, es posible realizar un tratamiento de anodizado del aluminio.

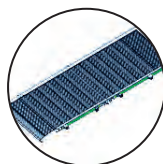

RAMPA DE UNA SOLA PIEZA

Para crear una rampa que no sea plegable, formada por una sola pieza, es posible bloquear las bisagras centrales de la rampa.

SECTORES DE USO



MULTISERVICIOS
LIMPIEZA A
PEQUEÑA ESCALA



ELECTRICISTAS
FONTANEROS



MOTOCICLETAS
BICICLETAS



EVENTOS
CONCIERTOS

EJEMPLOS DE POSIBLES CONFIGURACIONES MODELO WM MOBILE

L2 (mm)	A (mm)	L1 (mm)	L (mm)	H (mm)	P (mm)	P2 (mm)	Capac. (kg)	Peso (kg)
400	1750	465	536	905	155	45	300	21
500	2250	565	636	1155	155	45	300	29
600	2500	665	736	1280	155	45	300	35
650	2750	715	786	1405	155	45	300	40
700	3000	765	836	1530	155	45	300	45
700	2000	765	836	1030	155	45	300	32
750	2500	815	886	1280	155	45	300	40
800	2000	865	936	1030	155	45	300	28
800	2500	865	936	1280	155	45	300	33
800	3000	865	936	1530	155	45	300	39
800	3250	865	936	1655	155	45	300	53
850	2000	915	986	1030	155	45	300	37
900	3000	965	1036	1530	155	45	300	54
1000	2500	1065	1136	1280	155	45	300	49
1000	3000	1065	1136	1530	155	45	300	58

* Versión aligerada

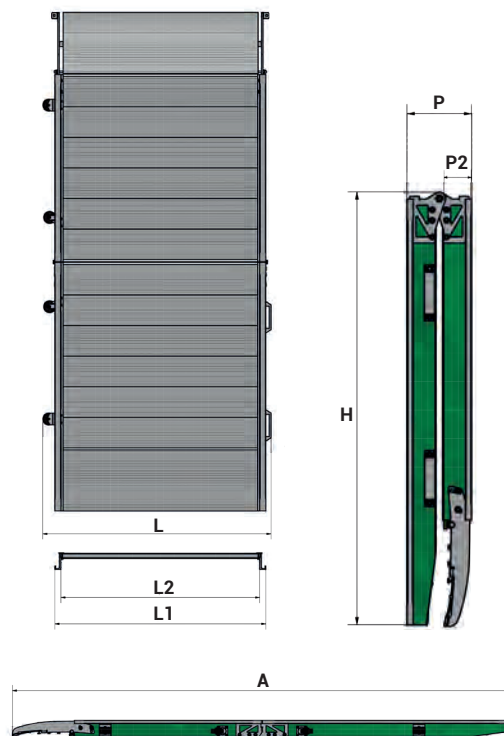

WM TELESCÓPICO

RAMPA TELESCÓPICA
MÓVIL, PRÁCTICA
Y FÁCIL DE USAR.
DE ALUMINIO
ANTIDESLIZANTE
PERFORADO Y
BORDES ANTICAÍDA.



CAPACIDAD DE CARGA
300 kg el par



**DIMENSIONES
PERSONALIZADAS**
Ancho de 18,5 cm
Largo de 150, 200, 225,
250 y 300 cm



MANIPULACIÓN
Móvil



COLOR
amarillo

CAPACIDAD DE CARGA: HASTA 300 KG EL PAR

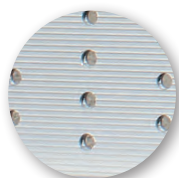

Superficie de aluminio
anodizado y perforado



Placa de transición
ajustable, apoyada
sobre la superficie

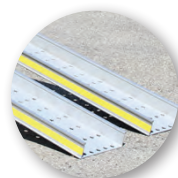

Bordes laterales
anticaída (5,5 cm)



Manilla de
transporte



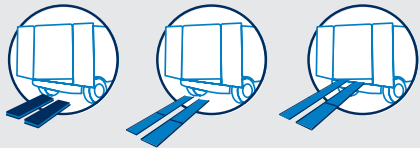

DESMONTABILIDAD Y TRANSPORTE

La rampa es telescópica y se utiliza simplemente apoyada. Está dotada de un sistema especial de apoyo mediante una placa de transición plegable, diseñada para garantizar una unión segura con el vehículo a pesar de que la rampa no esté anclada a él. Las dos partes son extraíbles y se deslizan una dentro de la otra. La rampa de carga WM Telescópica se puede vender por separado o en parejas, en función de las necesidades.

EQUIPAMIENTO OPCIONAL



VERSIÓN ECO

Está disponible la versión ECO: superficie de carga sin orificios, sin achaflanado en la placa de transición y sin color amarillo en los bordes laterales.

SECTORES DE USO



PMR -
TRANSPORTE DE
PERSONAS



MOTOCICLETAS
BICICLETAS



MÉDICO
AMBULANCIAS

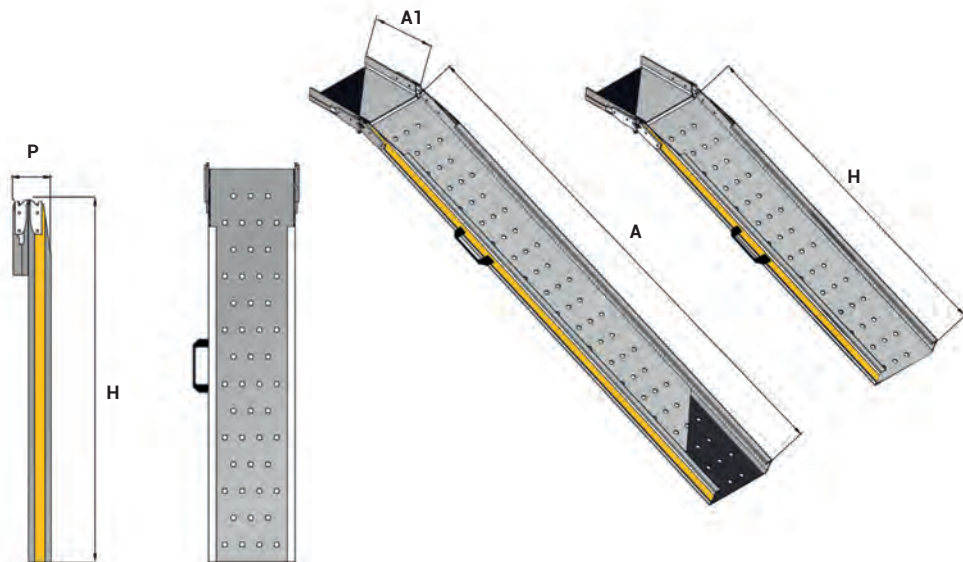

PLACA DE APOYO:

- ACHAFLANADA
- ALTURA AJUSTABLE EN 4 POSICIONES
- APOYADA EN 20 CM DE LA SUPERFICIE
- PLEGABLE

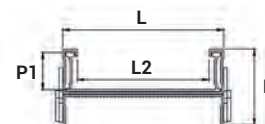

TODOS LOS MODELOS	L2 (mm)	A1 (mm)	L (mm)	A (mm)	H (mm)	P (mm)	P1 (mm)	Capac. por par (kg)	Peso (kg)
WM TELESCOPIC	185	200	225	1500	900	106	55	300	5
WM TELESCOPIC	185	200	225	2000	1150	106	55	300	6
WM TELESCOPIC	185	200	225	2250	1275	106	55	300	6,5
WM TELESCOPIC	185	200	225	2500	1400	106	55	300	7
WM TELESCOPIC	185	200	225	3000	1650	106	55	300	8

UNA RAMPA PARA CUALQUIER NECESIDAD





TODO UN MUNDO DE SOLUCIONES



WM SYSTEM S.r.l.
SEDE CENTRAL - Via Campogrande, 94/96
DOMICILIO SOCIAL - Via 2 Giugno, 5
42047 ROLO (Reggio Emilia) - ITALIA
Tel. +39 0522 665664 - Fax +39 0522 660327 - info@wmsystem.com

www.wmsystem.com

